

YOUNGMAN Three Section LOFT LADDER

★ LOFT LADDER INSTRUCTIONS

★ INSTRUCTIONS DE MONTAGE DE
L'ÉCHELLE DE GRENIER ESCAMOTABLE

★ INSTRUCTIES VOOR ZOLDERLADDER

★ MONTERINGS-VEJLEDNING
FOR LOFTSTIGE

**★ LOFT LADDER SHOULD NOT BE
RETRACTED AND/OR LOWERED WHILST IN
THE LOFT.**

**★ DO NOT ATTEMPT TO USE LADDER UNTIL
SECURELY FIXED IN LOFT.**

★ *Ne pas utiliser l'échelle tant qu'elle n'est pas fixée solidement au plafond/plancher du grenier.*

★ *Probeer trap pas te gebruiken wanneer stevig op zolder vastgezet.*

★ *Det frarådes på det bestemteste at bruge stigen, inden den er forsvarlig fastgjort i loftet.*

★ *Never climb ladder unless fully extended with both catches engaged and top stops down against loft guides.*

★ *Ne jamais grimper sur l'échelle lorsqu'elle n'est pas complètement déployée avec les deux crochets engagés et les butées supérieures abaissées contre les guides de la trappe.*

★ *De ladder nooit beklimmen als hij niet helemaal uitgeschoven is met beide knippen dicht en de uiteinden tegen de zoldervloer.*

★ *Man bør aldrig gå op ad stigen, medmindre den er trukket helt ud med begge paler i indgreb, og stoppene på stigen hviler mod topstyrene i loftet.*

1 A Drill trapdoor Hole Percer un trou dans la trappe d'accès au grenier Bor hui i loftlemmen Boren van gat in zoldertoegang

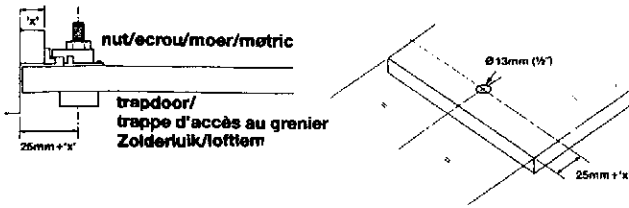

B Fit catch plate Poser la plaque du 'twist catch' Monter slutblik Bevestig de vangerschoot

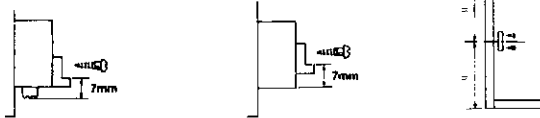

Draught excluder fitted
Avec Bourrelet
Tochtstrip gemonteerd
Med tætningsliste

Without draught excluder
Sans bourrelet
Zonder tochtstrip
Uden tætningsliste

Plan view
Vue de dessus
Loftlemmen set nedefra
Overzicht

C Exploded view of Twist Catch Assembly Vue éclatée du 'Twist Catch' Uitgeslagen tekening van compleet 'Twist Catch' Detailoversigt over låsens enkelte dele

- 1** Barrel - M12 Screw
Thread
Barillet Filetage M12
Cylinder - M12
Schroefdraad
Centerbolt - M12 gevind
- 2** Retainer
Rondelle
Houder
Spærreskive
- 3** Catch
Loqueteau
Vangerschoot
Låsepal
- 4** M12 Nut
Encrou M12
Moer M12
M12 metrik
- 5** Screw
Vis
Schroef
Skrue

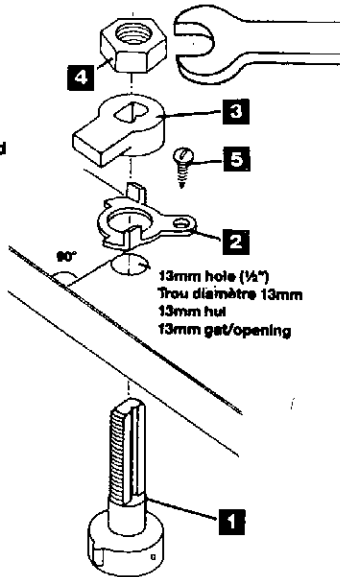

D Lowering the door Ouverture de la trappe Laten zakken van zolderlück At åbne loftlemmen

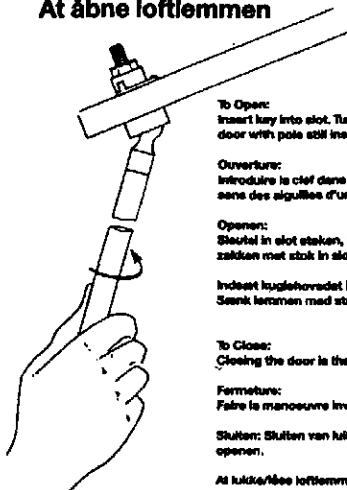

To Open:
Insert key into slot. Turn anti-clockwise until door opens. Lower door with pole still inserted.

Ouverture:
Introduire la clef dans le fente du barillet. Tourner la clef contre le sens des aiguilles d'une montre jusqu'à l'ouverture de la trappe.

Openen:
Steutel in slot steken, linksom draaien tot lukk opent. Laat lukk zakken met stiek in slot gestoken.

Indstæt luglehoovedet i låsen. Drej imod uret til loftlemmen åbnes. Sænk læmnen med stangen læst.

To Close:
Closing the door is the reverse procedure to opening.

Fermeture:
Faire la manoeuvre inverse.

Skuten: Skuten van lukk geschiedt in omgekeerde volgorde van det openen.

At lukke/åbne loftlemmen er samme procedure som ovenfor, blot modsat.

2 FITTING THE PIVOT GUIDE ASSEMBLY INSTALLATION DES PIVOTS-GUIDES MONTAGE VAN DE SCHARNIERGELEIDER MONTERING AF STRETAPENHEDEN

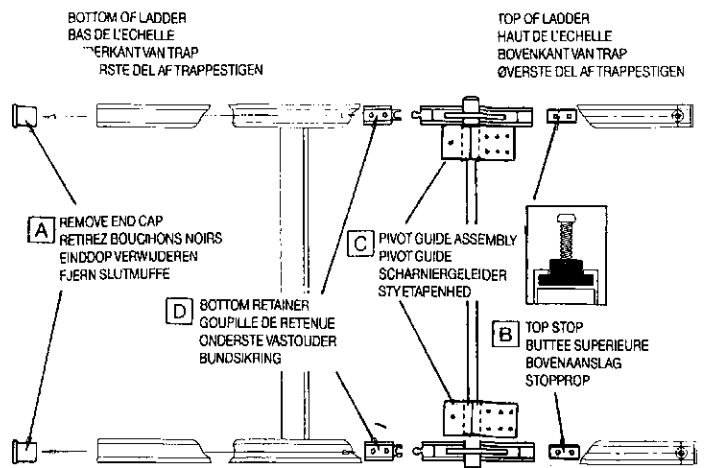

2 FITTING THE PIVOT GUIDE ASSEMBLY

- Stand the ladder upside down with the rubber feet upwards, then.
- a. Cut and remove tops of both end caps at base (catch end) of the shortest section.
 - b. Slide one plain red top stop into each of the channels at the back end of the ladder. Loosely fit screws into stop.
 - c. Slide black pivot guide assembly into each of the channels, ensuring that the main body of the pivot guide is to the inside of the ladder, as indicated on the diagram.
 - d. Slide one black bottom retainer (the one with hook) into each of the channels, loosely fit screws into stop and then replace black plastic end caps.

2 INSTALLATION DES PIVOTS-GUIDES

- Retournez l'échelle de façon à avoir les sabots en caoutchouc vers le haut, puis:
- a. Déboîtez les bouchons en plastic noir situés aux extrémités des montants arrière de l'échelle (section courte de l'échelle).
 - b. Faites glisser les butées supérieures rouges dans les rainures aus des montants.
 - c. Faites glisser les pivots-guides noirs dans les rainures, en vous assurant que le corps principal des pivots se trouve à l'intérieur de l'échelle.
 - d. Faites glisser les goupilles de retenue noires (celles avec crochet) dans les rainures et puis replacer les bouchons en plastic.

2 MONTAGE VAN DE SCHARNIERGELEIDER

- Stil trappstigen på hovedet med gummifødderne narr oven gericht. Ga dan als volgt te werk:
- a. Verwijder de zwarte plastic einddoppen van het korte achtergedeelte van de trap.
 - b. Schuif een gladde rode bovenaanslag in ieder van de sleuven aan de achterkant van de trap.
 - c. Schuif zwarte scharniergeleider in ieder van de sleuven, waarbij u dient te zorgen dat het hoofdgedeelte van de scharniergeleider aan de binnenkant van de trap zit, zoals aangegeven in het schema.
 - d. Schuif een zwarte onderste vasthouder (voorzien van een haak) in ieder van de sleuven en breng dan de zwarte plastic einddoppen weer aan.

2 MONTERING AF STRETAPENHEDEN

- Stil trappstigen på hovedet med gummifødderne opad og:
- a. Fjern de sorte plastislutmuffer fra den korte del af stigen.
 - b. Før en glat rød stopprop ind i hver af furerne bag på stigen.
 - c. Før sort styretap enhed ind i hver af furerne, og sørg for, at hovedparten af styretapenheden er på indersiden af stigen som vist på tegningen.
 - d. Før en sort bundsikring (den med krogen) ind i hver af furerne, og sæt de sorte plastislutmuffer på igen.

3 SETTING RED TOP STOPS AJUSTEMENT DES BUTEES SUPERIEURES ROUGES HET INSTELLEN VAN DE BOVENSTE RODE PINNEN ANBRINGELSE AF ØVERSTE RØDE STOPPERE

3 SETTING RED TOP STOPS

- Check your floor to floor height (Hm) and mark it on template.
- Place template on side of ladder (as shown) and move red top stop (W) to the mark.
- Tighten both screws fully.
- Repeat for other side.

3 AJUSTEMENT DES BUTEES SUPERIEURES ROUGES

- Vérifier la hauteur du plancher au plancher (Hm) et la marquer sur le gabarit.
- Placer le gabarit sur le côté de l'échelle (comme indiqué) et amener la butée supérieure rouge (W) au niveau de la marque.
- Visser à fond les deux vis.
- Répéter la même opération de l'autre côté.

3 HET INSTELLEN VAN DE BOVENSTE RODE PINNEN

- De hoogte van de vloer tot an dezolder vloer (Hm) controleren en dit op de mal markeren.
- De mal aan de zijkant van de ladder plaatsen (als aangegeven) de bovenste rode pinnen (W) tot aan de markering verzetten.
- Beide schroeven volledig aandraaien.
- Dit aan de andere kant herhalen.

3 ANBRINGELSE AF ØVERSTE RØDE STOPPERE

- Højden fra gulv til gulv (Hm) kontrolleres; afmærkes på skabelonen
- Skabelonen anbringes på den ene side af stigen (som vist), og øverste røde stopper (W) skubbes til afmærkningen.
- Begge skrue tilspændes fast.
- Gentages for den anden side.

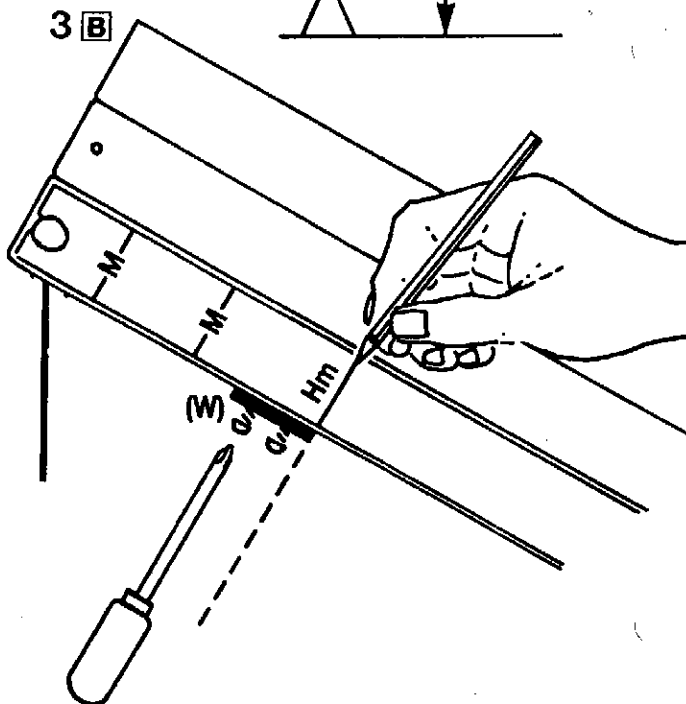
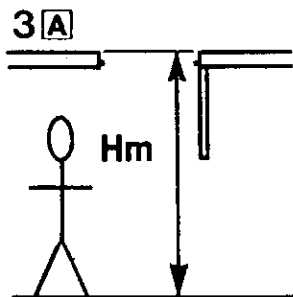

4 FITTING THE LOFT LADDER INSTALLER L'ECHELLE HET INSTALLEREN VAN DE ZOLDERTRAP MONTERING AF LOFTSSTIGEN

4 FITTING THE LOFT LADDER

DO NOT CLIMB LADDER UNTIL INSTALLATION IS COMPLETE

- Lay the ladder centrally across the loft opening with the feet of the ladder in the opening. Ensure that both guide pivots are resting squarely on the edge of the loft surround as shown.
- Using a bradawl or drill to start the screw holes, fix both pivots in place using screws provided. Make sure both pivots are as far apart as possible. N.B. Ensure full length of screw is located in the main joist surround. Fixing to chipboard or composite board is not adequate.

4 INSTALLATION DE L'ECHELLE ESCAMOTABLE

NE PAS MONTER SUR L'ECHELLE TANT QUE L'INSTALLATION N'EST PAS ACHEVÉE.

- Poser l'échelle au centre de l'ouverture de la trappe, les pieds dans l'ouverture. Vérifier que les deux pivots-guides reposent bien d'équerre par rapport au rebord de la trappe comme indiqué sur le schéma.
- En vous aidant d'un noilage pointu ou d'une perceuse pour amorcer les trous de vis, fixer le support en position à l'aide des vis fournies. Assurez-vous que les deux pivots sont fixés aussi éloignés l'un de l'autre que possible. N.B. Vérifier que toute la longueur des vis a pénétré le pourtour et la solive. Si celle-ci est munie d'un revêtement, utiliser des vis plus longues de manière à ce qu'elles pénètrent bien dans la solive.

4 PLAATSING VAN DE ZOLDERLADDER

NIET OP DE LADDER KLIMMEN VOORDAT DE INSTALLATIE HELEMAAL KLAAR IS.

- Leg de ladder over het midden van het zoldergat. Zorg ervoor dat beide draaipennen van geleiders pal op zolderrand rusten, zoals afgebeeld.
- Maak met een els of een boor schroefgaten en breng de haken aan door de bijgeleverde schroeven te gebruiken. Zorg dat beide scharnieren zo ver mogelijk uit elkaar staan. N.B. Zorg ervoor dat de hele lengte van de schroeven in het hout van het kozijn ligt; als de dwarsbalk een bekleding heeft, moeten langere schroeven gebruikt worden om er zeker van te zijn dat ze goed in de dwarsbalk liggen.

4 MONTERING AF STIGEN

MAN BØR IKKE GÅ OP AD STIGEN, FØR MONTERINGSARBEJDET ER HELT FÆRDIGT.

- Læg stigen midt over loftsåbningen med stignens fødder i åbningen. Påse at begge topstyrene hviler forsvarligt på kanten af åbningsrammen, som vist på illustrationen.
- Vh.j.a. et platbor eller boremaskine bores huller til skrueerne, og begge tappe fastgøres med de leverede skrueer. Sørg for, at afstanden mellem de to tapper er størst mulig. N.B. Skrueerne skal skrues helt ind i loftsbjælken. Hvis bjælken er beklædt, skal der bruges længere skrueer for at sikre, at de er skruet forsvarligt ind i selve loftsbjælken.

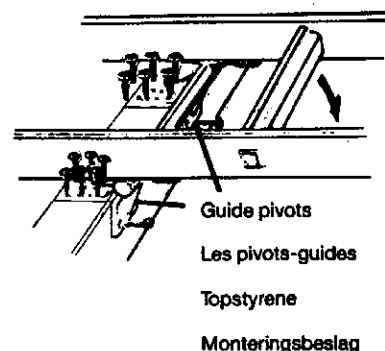

5 FITTING PIVOT ARM POSITIONNER LES BRAS DU PIVOT HET MONTEREN VAN DE DRAAI-ASSEN MONTERING AF SVINGARMENE

5 FITTING PIVOT ARM

- Extend ladder fully.
IMPORTANT. Ensure red top stops (W) are against 'Y' on both sides.
- Fit down pivot arm using batten to span unboarded joists if necessary.

5 POSITIONNER LES BRAS DU PIVOT

- Allow the ladder to rise to its full height.
IMPORTANT – S'assurer que les butées supérieures rouges (W) sont contre 'Y' des deux côtés.
- Fixer les bras du pivot à l'aide de la latte afin d'enjamber si nécessaire les solives qui ne sont pas en planche.

5 HET MONTEREN VAN DE DRAAI-ASSEN.

- De ladder volledig uitschuiven.
BELANGRIJK. Zorg ervoor dat de bovenste rode pinnen aan beide kanten gelijk met 'Y'.
- De draai-assen monteren.
Gebruik een lat om het gat tussen de binten te overbruggen als de zolder niet van een vloer voorzien is.

5A

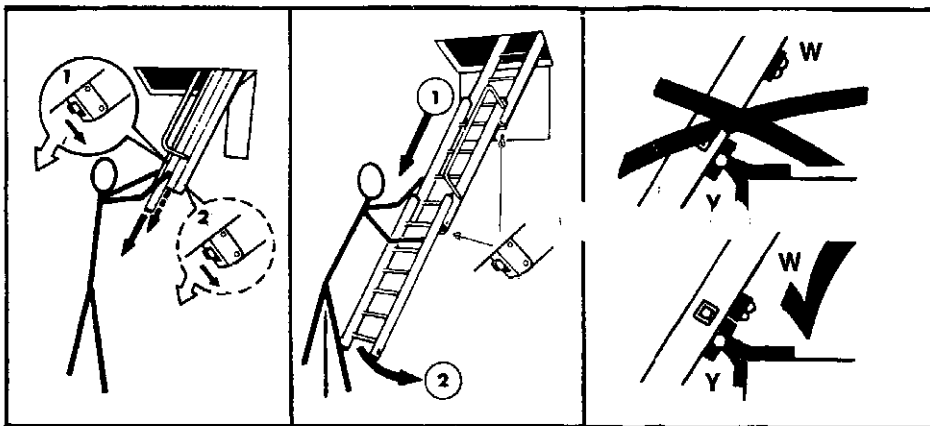

5 MONTERING AF SVINGARMENE

- Stigen trækjes helt ud.
VIGTIGT. Man må sørge for, at øverste røde stoppere (W) ligger mod 'Y' på begge sider.
- Svingarmene fastgøres under anvendelse af en lægte mellem to ubelagte loftsbjælker om nødvendigt.

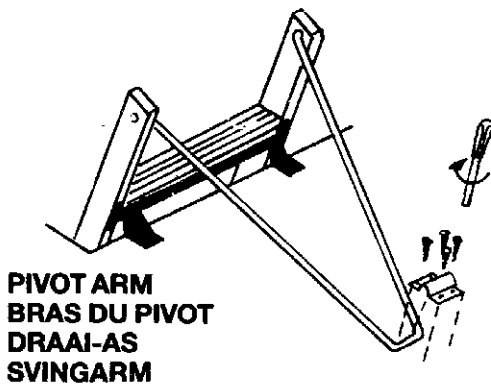

6 FITTING HANDRAIL POSITIONNER LA MAIN-COURANTE HET BEVESTIGEN VAN DE LEUNING MONTERING AF GELÆNDERET

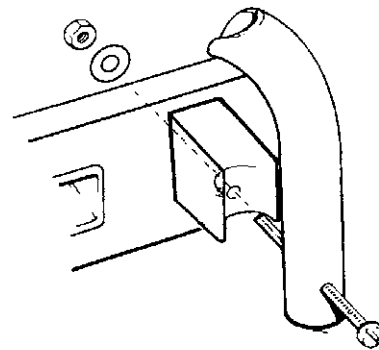

8 OPERATING INSTRUCTIONS INSTRUCTIONS D'UTILISATION GEBRUIKSANWIJZING BRUGSANVISNINGER

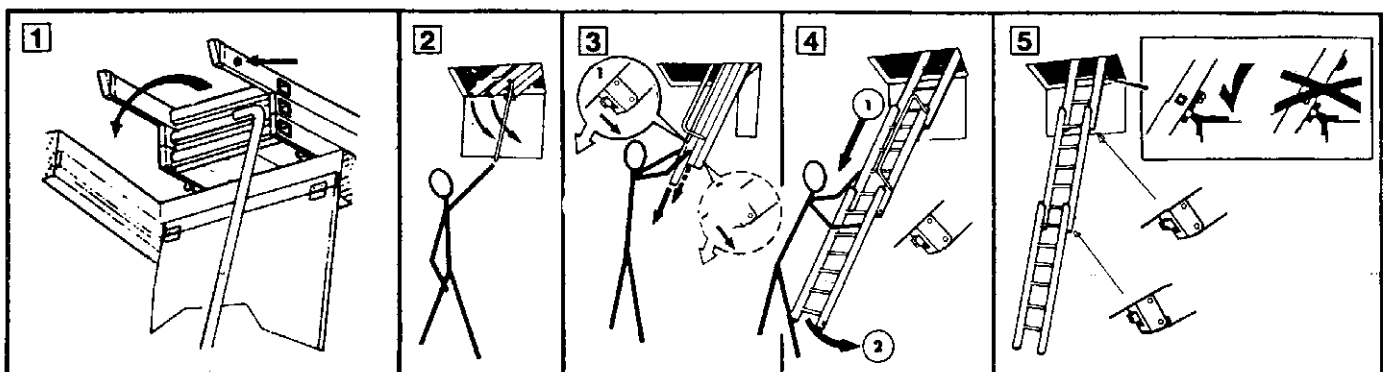

7 FIXING BLACK RETAINERS

INSTALLER LES GOUPILLES DE RETENUE NOIRES

HET MONTEREN ZWARTE VAN DE CLIPS

FASTSPÆNDING AF SORT HOLDERNE

7 FIXING RETAINERS

- Position ladder ensuring it clears the loft door when closed.
- Mark the bottom edge positions of retainers (X) on the ladder sides.
- Extend the ladder, move the retainers (X) to the positions marked and tighten the screws. Ensure both retainers (X) are the same distance from the bottom of the ladder.

- Allonger l'échelle, amener les goupilles de retenue (X) sur les positions marquées et resserrer les vis. Assurer que les deux goupilles de retenue (X) sont à la même distance de la partie inférieure de l'échelle.

7 FASTSPÆNDING AF HOLDERNE

- Stigen anbringes således, at den kan gå gennem loftslugen, når den er skubbet sammen.
- Positionen af holderne (x) nederste kant afmærkes på siderne af stigen.
- Stigen trækkes ud, holderne (x) skubbes til de afmærkede positioner, og skrueene tilspændes. Man må sørge for, at begge holdere (x) er i samme afstand fra bunden af stigen.

7 INSTALLER LES GOUPILLES DE RETENUE

- Positionner l'échelle en s'assurant qu'elle ne gêne pas l'entrée du grenier lorsqu'elle est fermée.
- Marquer la position inférieure des goupilles de retenue (X) sur les côtés de l'échelle.

7 HET MONTEREN VAN DE CLIPS

- De ladder in de gewenste positie plaatsen. Hierbij zorg dragen dat de ladder vrij is van de zolderdeur wanneer geze gesloten is.
- De positie van de onderkant van de clips (X) markeren aan de zijkant van de ladder.
- De ladder uitschuiven, de clips (X) in gemarkeerde positie plaatsen en de schroeven vastdraaien. Zorg ervoor dat beide clips (X) op gelijke afstand van de onderkant van de ladder geplaatst zijn.

